

FICHAS TÉCNICAS

FECHA DE EDICIÓN: 25 Jul 2017	VERSIÓN: 1	REVISIÓN N° 1
EDITADO POR: Juliana Valencia	CÓDIGO: DOC-CC-014	PAG: 1 de 1

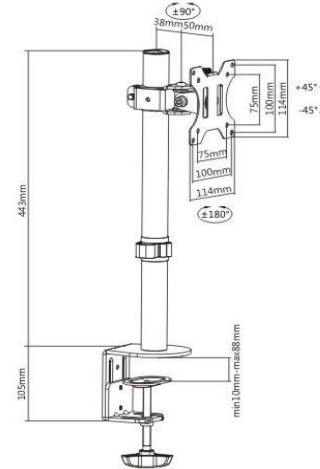

SOPORTE LCD SENCILLO NEGRO

REFERENCIA	SLCD-LULDT12-C01
MARCA	ERGO & HEALTH
CATEGORIA	Soporte para LCD
USO	Para oficina y hogar.
MATERIAL	<ul style="list-style-type: none"> * Pedestal: tubo de acero calibre 2mm, con pintura electrostática, con tapa superior en plástico y abrazaderas plásticas para cables. * Soporte: lámina de acero calibre 4 mm, con pintura electrostática. * Platina: lámina de acero calibre 2 mm, con pintura electrostática. * Base: lámina de acero de 5 mm.
DIMENSIONES Y PESO	<ul style="list-style-type: none"> * Pedestal: Altura total 44,3 cm. * Ancho desde el tubo hasta la platina 8,8 cm. * Altura mecanismo de agarre 10,5 cm. * 1,5 kg.
AJUSTES	<ul style="list-style-type: none"> * Altura hasta 44,3 cm por sistema llave Bristol. * Inclinación vertical: +45° -45°. * Horizontal del soporte: -/+ 90° izquierda y derecha. * Rotación: +- 180°.
SISTEMA DE MONTAJE	<ol style="list-style-type: none"> 1. Sistema de Prensa: por medio de tornillo de 10mm armado en dos piezas con tres ajustes de espesor y perilla plástica. 2. Sistema de Grommet: por medio de tornillo de 10mm y armado en dos piezas con tres ajustes de espesor y perilla plástica.
CARACTERÍSTICAS	<ul style="list-style-type: none"> * Capacidad de carga 8 Kg. * Sistema de montaje por medio de riel y seguro-tornillo de 6 mm. * Compatible norma VESA 75*75 y 100*100. * Superficies hasta de 8 cm de espesor. * Soporta monitores entre 13" y 27".
BENEFICIOS	<ul style="list-style-type: none"> * Mejora ángulo de visión. * Reduce la tensión sobre la espalda. * Reduce la tensión en el cuello.
COLOR	Negro
GARANTÍA	1 año por defectos de fabricación.