

**FICHAS TÉCNICAS**

FECHA DE EDICIÓN: 26 noviembre 2025

VERSIÓN: 1

REVISIÓN N°: 1

EDITADO POR: Claudia Matiz

CÓDIGO: DOC - CC - 014

PAG: 1 de 1

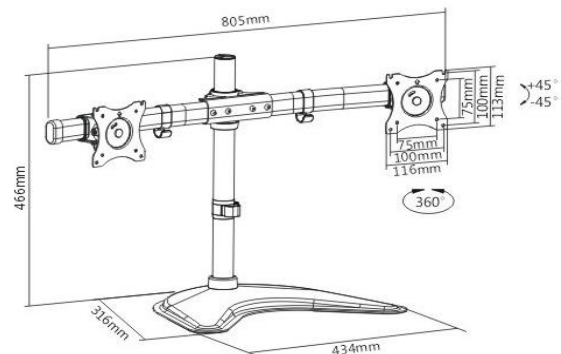

**BRAZO DOBLE NEGRO  
CURVO FREESTAND**

**REFERENCIA GENERAL** SLCD-E-LULDT08-T02-LM

**MARCA** ERGO & HEALTH

**CATEGORÍA** Accesorio para Monitores.

**USO** Oficina y hogar.

**MATERIAL** Acero y aluminio.

**AJUSTES**

- \* Permite una rotación de 360°.
- \* Giro de 180°.
- \* Inclinación de  $\pm 45^\circ$  para ofrecer todos los ángulos de visión.

**DIMENSIONES Y PESO**

- \* Total: 80,5 cm ancho x 40 cm alto.
- \* Base Freestand: 43,4 cm ancho x 31,6 cm profundidad.
- \* Peso: 6 kg aprox.

**CARACTERÍSTICAS**

- \* Para monitores entre 13" y 27".
- \* Sistema de gestión de cables.
- \* Sistema de montaje Freestand.
- \* Compatible norma VESA 75\*75 mm y 100\*100 mm.
- \* Capacidad máxima de carga de cada brazo de 10 Kg.

**BENEFICIOS**

- \* Mejora ángulo de visión.
- \* Reduce la tensión sobre la espalda.
- \* Reduce la tensión en el cuello.

**COLOR** Negro.

**GARANTÍA** 1 año por defectos de fabricación.