

**FICHAS TÉCNICAS**

FECHA DE EDICIÓN: 4 Oct 2017

VERSIÓN: 2

REVISIÓN N° 1

EDITADO POR: Juliana Valencia

CÓDIGO: DOC-CC-014

PAG: 1 de 1

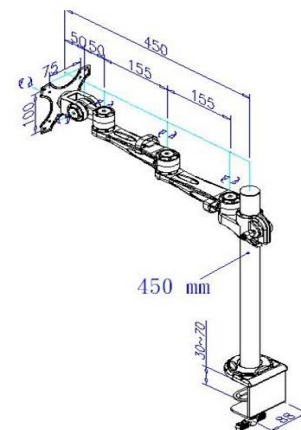
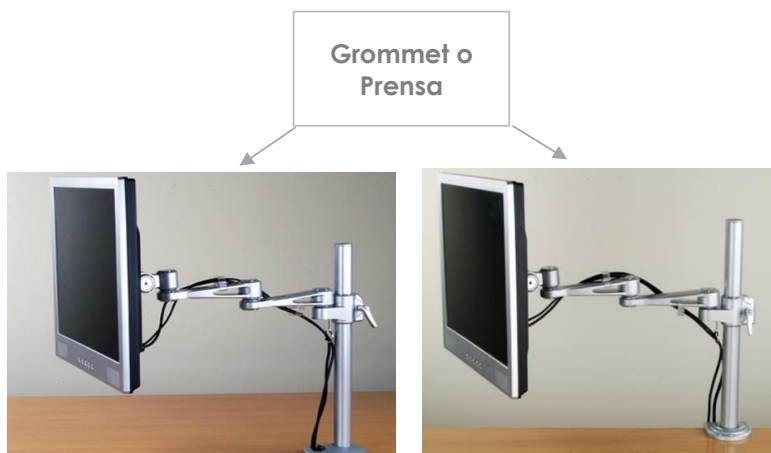

**BRAZO EXTENSIBLE 2 CODOS**

<b>REFERENCIA GENERAL</b>	<b>SLCD-722</b>
<b>REFERENCIA #1</b>	<b>SLCD-722-CS</b> Tipo Grommet Color Aluminio
<b>REFERENCIA #2</b>	<b>SLCD-722-CB</b> Tipo Grommet Color Negro
<b>REFERENCIA #3</b>	<b>SLCD-722-OS</b> Tipo Prensa Color Aluminio
<b>REFERENCIA #4</b>	<b>SLCD-722-OB</b> Tipo Prensa Color Negro
<b>MARCA</b>	ERGO & HEALTH
<b>CATEGORÍA</b>	Accesorio para LCD.
<b>USO</b>	Para oficina y hogar.
<b>MATERIAL</b>	Tubo Acero Pintado Soporte en aluminio fundido y lámina de aluminio.
<b>DIMENSIONES Y PESO</b>	* Tubo 45 cms de largo, diámetro de 3.5cm * Distancia máxima de brazo 45cms, mínima de 14.5cms * 5,2 Kg
<b>AJUSTES</b>	* Altura: Máxima 47 cms de superficie a centro de la pantalla. * Mínima 20 cms de superficie a centro de la pantalla. * Fácil ajuste de altura por medio de giro de perilla. * Ángulo: Permite rotar el monitor 180° vertical y horizontalmente.
<b>CARACTERÍSTICAS</b>	* Capacidad de carga 10 kg. * Monitores hasta de 27". * Con prensa hasta para superficies de 7 cm. * Compatible con VESA 75*75 mm o 100*100 mm. * Con llave Bristol para ajuste de tensión del movimiento. * Con 4 tornillos para fijar platina. * Excelente resistencia a la humedad.
<b>BENEFICIOS</b>	* Fácil movilidad según la necesidad del usuario. * Reduce la tensión en el cuello.
<b>COLOR</b>	Aluminio o Negro
<b>GARANTÍA</b>	5 años por defectos de fabricación.